

# XUM 漫反射光电传感器

XUM4A•XB• / XUM5A•XB• / XUM6A•XB•

光电传感器 - 小型设计



物料号	检测距离	输出功能	电气连接
XUM4ANXB L2	0.25m	NPN	2m 成型电缆
XUM4ANXB M8	0.25m	NPN	M8 连接器
XUM4APXB L2	0.25m	PNP	2m 成型电缆
XUM4APXB M8	0.25m	PNP	M8 连接器
XUM5ANXB L2	1.9m	NPN	2m 成型电缆
XUM5ANXB M8	1.9m	NPN	M8 连接器
XUM5APXB L2	1.9m	PNP	2m 成型电缆
XUM5APXB M8	1.9m	PNP	M8 连接器
XUM6ANXB L2	1.1m	NPN	2m 成型电缆
XUM6ANXB M8	1.1m	NPN	M8 连接器
XUM6APXB L2	1.1m	PNP	2m 成型电缆
XUM6APXB M8	1.1m	PNP	M8 连接器

漫反射

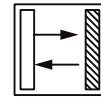

包装 (示例)



## 特性

1 mm = 0.0397 in.

认证	CE - cULus - UKCA
检测距离 (使用 200 x 200 的白色画图纸)	XUM5 : 1.9 m - 增益 =1 1.5 m - 增益 =2 XUM6 : 1.1 m - 增益 =1 0.8 m - 增益 =2 XUM4 : 0.25 m - 增益 =1 0.17 m - 增益 =2
光束类型	XUM6 : 红光 ; XUM5 / XUM4 : 红外线
盲区	XUM4 / XUM5 / XUM6: 10 mm
迟滞	2% < H < 20% (最大灵敏度, 白色画图纸)
检测距离设定	电位器可旋转 1 周 (约 240 度)
NO/NC 设置	电位器设置 (约 120 度)
输出类型	PNP 或 NPN
通态压降	最大 2V (30 Vdc 100 mA) / 最大 1.2V (30 Vdc 10mA)
空载消耗电流	最大 20mA
开关容量	100 mA
响应时间	最大 0.5ms
复位时间	最大 0.5ms
最大开关频率	1000 Hz
静电放电抗扰度	4 kV (接触), 8 kV (空气) 符合 IEC 61000-4-2
电磁场抗扰度	10 V/m 符合 IEC 61000-4-3
快速瞬变抗扰度	瞬变脉冲群 5 kHz - 2 kV 符合 IEC 61000-4-4
传导骚扰抗扰度	10 V 符合 IEC 61000-4-6
发射辐射干扰	Class A 符合 EN 55011 / CISPR 11
额定电压	12...24Vdc 纹波 P-P 最大 10% (工作范围 10...30 Vdc (包括纹波))
保护电路	电源 : 极性反接保护 输出 : 负载短路保护, 反向输出保护
抗光干扰	运行环境 阳光 : 最大 40kLx 白炽灯 : 最大 10kLx
环境温度	运行 : - 30...+55 °C (-22...+131 °F), 储存 : - 40...+70 °C (-40...+158 °F)
环境湿度	运行 : 35...95% RH, 储存 : 35...95% RH
防护等级	IP65, IP67 符合 EN/IEC 60529 
震动阻抗	频率范围 : 10 ... 500 Hz 加速度 : 9 gn
冲击阻抗	峰值加速度 : 100 gn 脉冲持续时间 : 11 ms
材质	外壳 : PBT 透镜 : PMMA 操作外壳 : PC 可调电位器 : POM

# XUM4A•XB• / XUM5A•XB• / XUM6A•XB•

## 探测曲线

检测物尺寸 - 检测距离特性

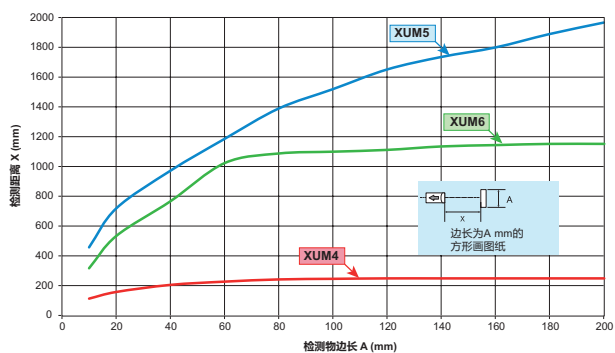

动作范围特性

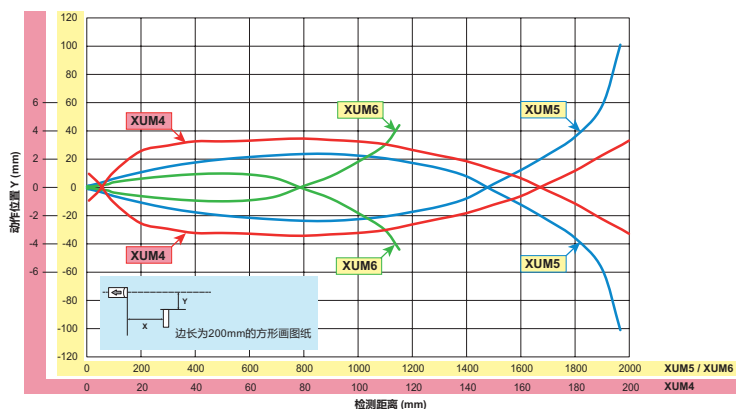

增益 - 检测距离特性

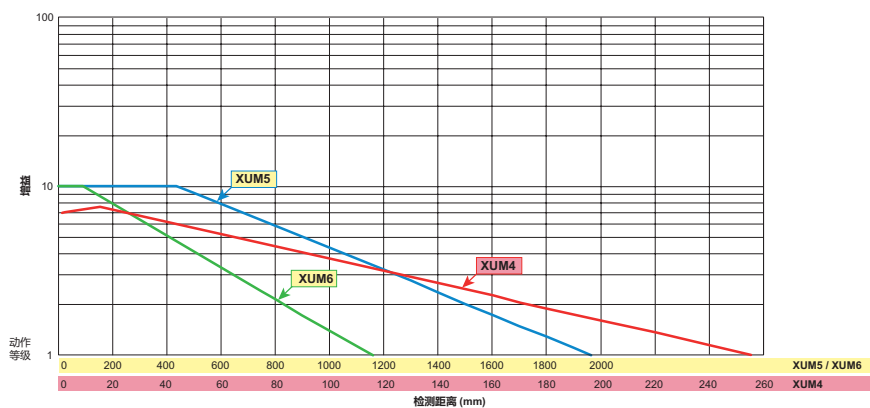

## 尺寸

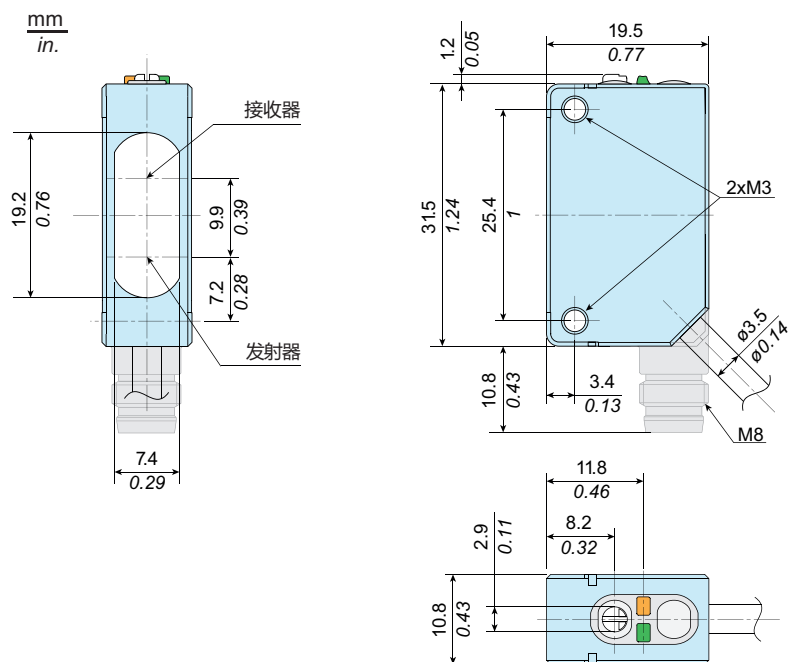

## 指示灯和调节按钮

